



KOVOSVIT MAS
machine your future



KL 435

Soustružnické obráběcí centrum

www.kovosvit.cz

Hlavní rysy stroje

- modulární provedení stroje
- vysoká tuhost skeletu stroje
- koník se samostatnou otočnou objímkou pro použití pevného hrotu (tuhé uložení)
- velký zdvih osy Y
- plnohodnotná osa C
- vysoká dynamika a rychloposuvy jednotlivých posuvových os
- vysoký krouticí moment na hlavním vřetenu stroje
- komponenty vytvářející teplo a hluk přesunuty do zadní části stroje
- hydraulický agregát s proporcionálními ventily – nastavení tlaku upínání na sklíčidlo a výsuvu pinoly koníku na ovládacím panelu stroje
- nastavení zdvihu čelistí sklíčidla na ovládacím panelu stroje
- řídicí systém stroje Siemens Sinumerik 828D

Pracovní prostor

- Max. průměr soustružení 550 mm
- Max. délka soustružení 1100 mm

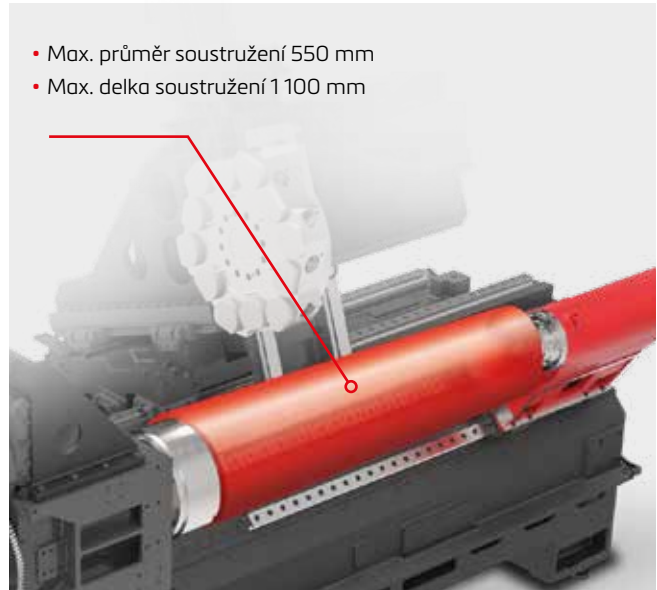

Skelet stroje

- 1 | Hlavní vřeteno
- 2 | Horní nástrojová hlava
- 3 | Koník
- 4 | Lože
- 5 | Valivé vedení X1
- 6 | Valivé vedení Z1
- 7 | Valivé vedení Y
- 8 | Valivé vedení ZS

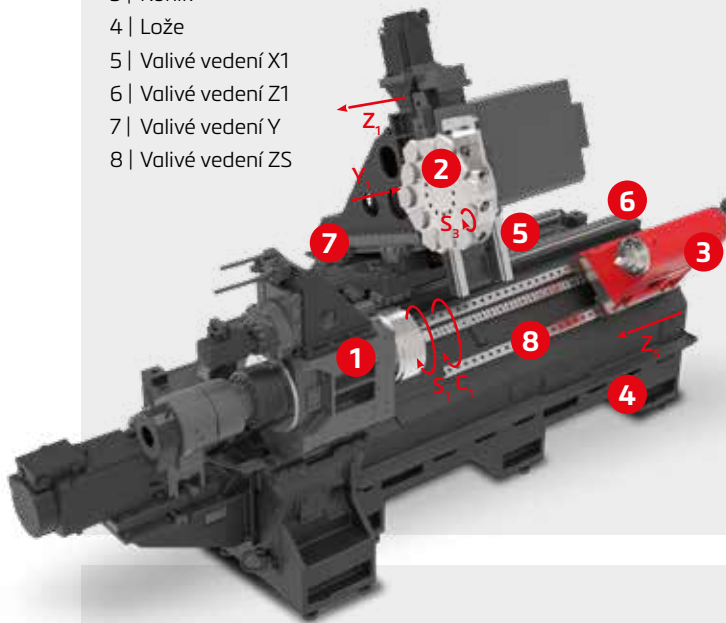

KL435 / KL435 MC

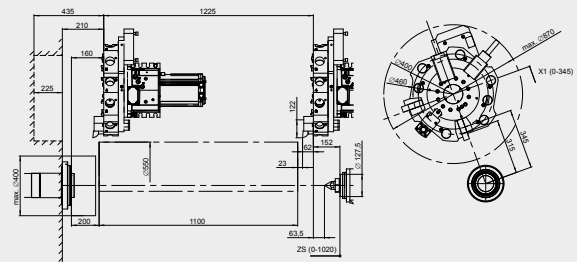

KL435 Y

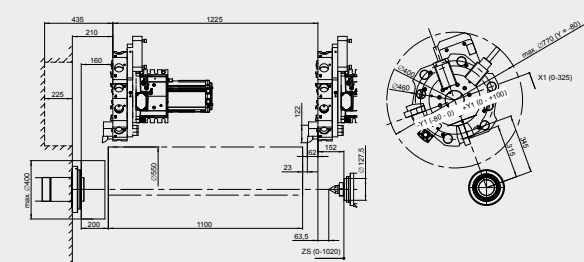

Maximální hmotnost obrobku

	celková hmotnost včetně upínače [kg]	max. dovolená otáčky [ot/min]
KL 435 A8		
letmo (L/D=max.1)	250	1500
v koníku	400	800
v koníku s lunetou	500	600
KL 435 A11		
letmo (L/D=max.1)	400	1200
v koníku	800	600
v koníku s lunetou	1100	400

Pracovní prostor lunety W1

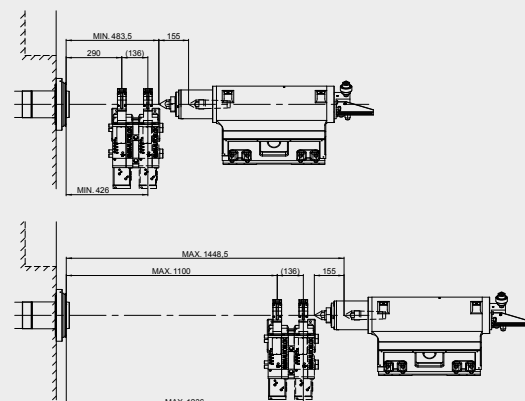

Vřeteno

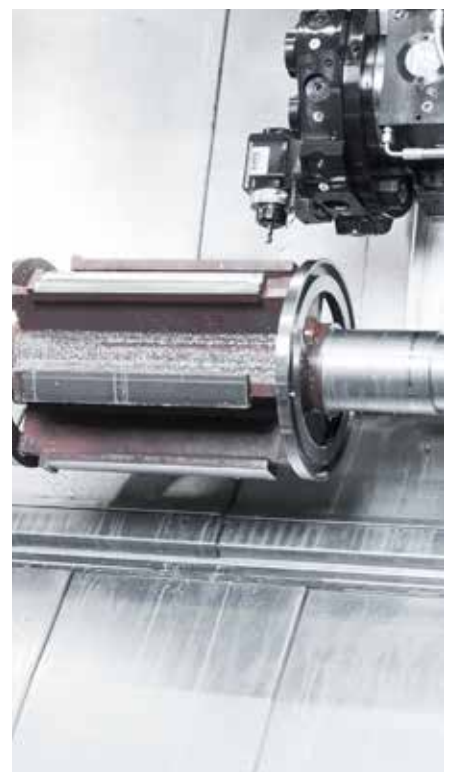
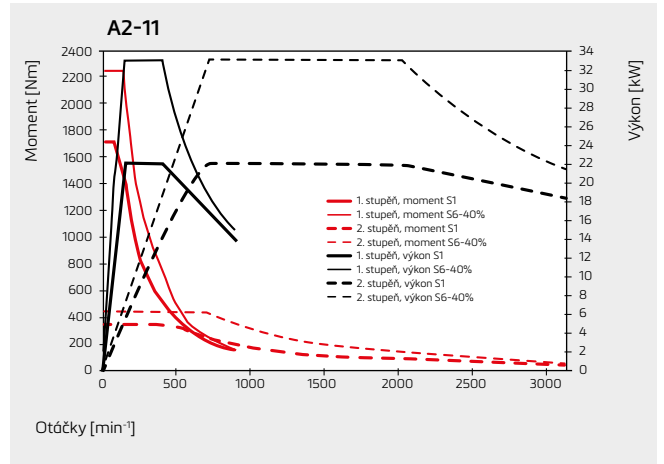
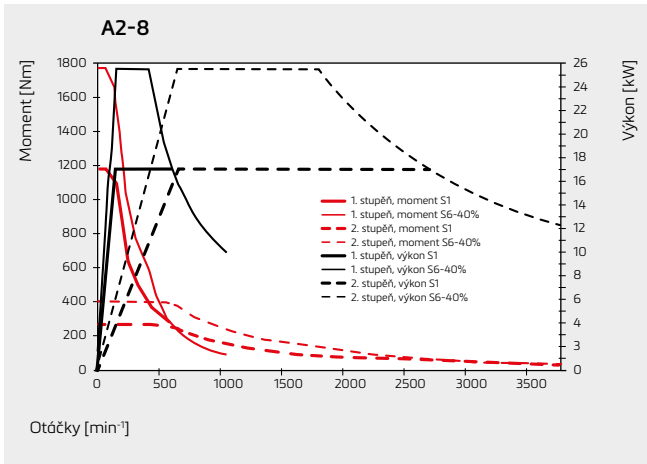

Technologické varianty

SP 430 1100

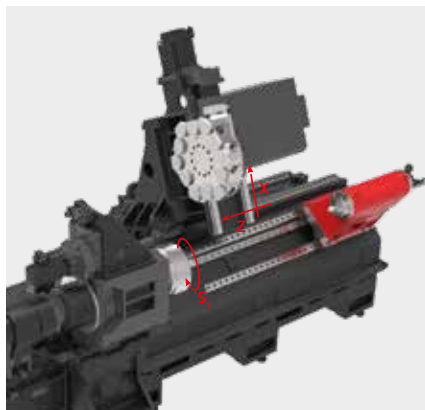

SP 430 1100 MC

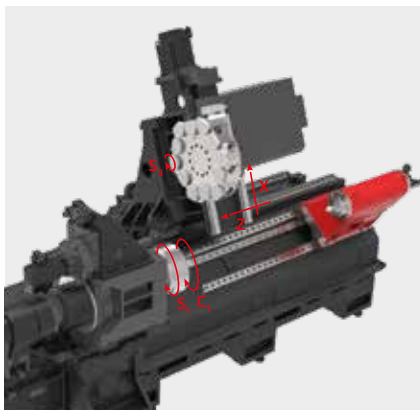

SP 430 1100 Y

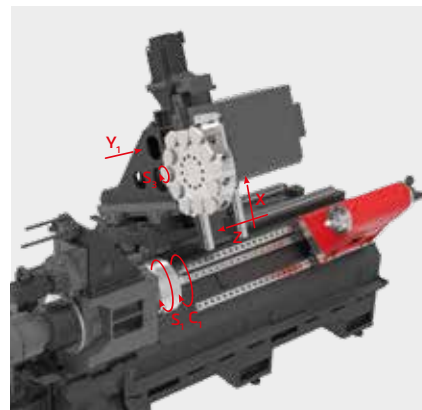

Provedení strojů

Označení	Provedení	Vřeteno	Systém
KL435	S1, X1, Z1	17kW 22kW / A8 A11	SIEMENS
KL435MC	S1, C, X1, Z1, S3	17kW 22kW / A8 A11	SIEMENS
KL435Y	S1, C, X1, Z1, Y, S3	17kW 22kW / A8 A11	SIEMENS



Technické parametry

		A2 - 8			A2 - 11			
		KL 435	KL 435 MC	KL 435 Y	KL 435	KL 435 MC	KL 435 Y	
Pracovní prostor	Oběžný průměr nad ložem	mm	700	700	700	700	700	
	Oběžný průměr nad příčným suportem	mm	470	470	480 ^{*1)}	470	480 ^{*1)}	
	Max. délka soustružení	mm	1 100	1 100	1 100	1 100	1 100	
	Max. průměr soustružení z horní hlavy	mm	550	550	550	550	550	
	Max. průchod tyče hlavního vřetena	mm	86	86	86	95	95	
Pojezdy os	Osa X1/Z1	mm	345 / 1 225	345 / 1 225	325 / 1 225	345 / 1 225	325 / 1 225	
	Osa Y	mm	-	-	-80 / +100	-	-	-80 / +100
Rychloposuv	Osy X1 / Z1	m.min ⁻¹	30	30	30	30	30	
	Osa Y	m.min ⁻¹	-	-	25	-	25	
Hlavní vřeteno	Max. otáčky	min ⁻¹	3 800	3 800	3 800	3 150	3 150	
	Osa C	Max. otáčky	min ⁻¹	-	42	42	-	42
		Max. krouticí moment S1 / S3-40%	Nm	-	420 / 490	420 / 490	-	420 / 490
Horní nástrojová hlava	Počet poloh	-	12	12	12	12	12	
	Průměr otvor VDI	mm	50	50	50	50		
	Max. otáčky nástrojového vřetena	min ⁻¹	-	4 000 ^{*2)}	4 000 ^{*2)}	-	4 000 ^{*2)}	
Koník	Kužel dutiny – MORSE	-	5	5	5	5	5	
	Zdvih pinole	mm	160	160	160	160	160	
	Průměr pinole	mm	150	150	150	150	150	
Motor vřetena	Hlavní vřeteno	Výkon S1/S6 - 40%	kW	17 / 25,5	17 / 25,5	17 / 25,5	22 / 33	22 / 33
		Max. krouticí moment S1/S6 - 40%	Nm	1 178 / 1 771	1 178 / 1 771	1 178 / 1 771	1 718 / 2 252	1 718 / 2 252
	Nástrojové vřeteno hlavy	Max. výkon S1/S3 - 40%	kW	-	8,2 / 15,4	8,2 / 15,4	-	8,2 / 15,4
		Max. krouticí moment S1/S3 - 40%	Nm	-	48 / 67	48 / 67	-	48 / 67
Rozměry a hmotnost stroje	Délka × šířka × výška	mm	4 035 × 2 591 × 2 251					
	Hmotnost	kg	8300	8500	8700	8300	8500	8700

^{*1)} hodnota je platná pro Y=0

^{*2)} trvale n=2000 min⁻¹ (bez zatížení) max. 60 min n=4000 min⁻¹ (bez zatížení)

Zvláštní příslušenství

Skličidla A8: SMW Autoblok BH-D 315, BH-D 400, BB-D 250, KNCS-N 325-104	Automatické elektrické odsouvání krytu pracovního prostoru
Kleštinový upínač	Odsávání olejové mlhy a aerosolu z pracovního prostoru stroje
Aretace vřetene	Nástrojová vyjímatelná sonda
Ruční oplach pracovního prostoru	Odnímatelná luneta na společném vedení s koníkem stroje (upínací rozsah 25-165 [mm])
Ruční ofuk	Chlazení nástrojů 7 nebo 17 [bar]
Pevný hrot koníka Mo5	Signalizace stavu stroje

Rozměry stroje

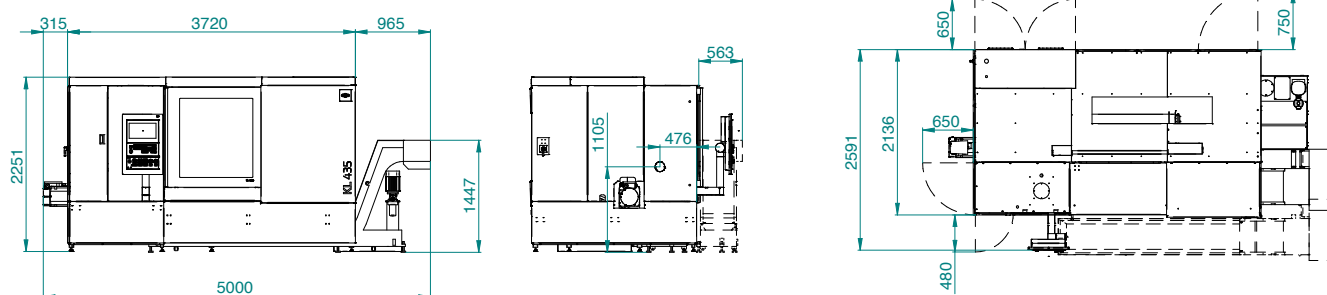



KOVOSVIT MAS
machine your future

KOVOSVIT MAS

náměstí Tomáše Bati 419, 391 02 Sezimovo Ústí
Czech Republic

T: +420 381 632 202

F: +420 381 633 570

E: sale_cz@kovosvit.cz

servisní centrum MAS: +420 381 74 74 74